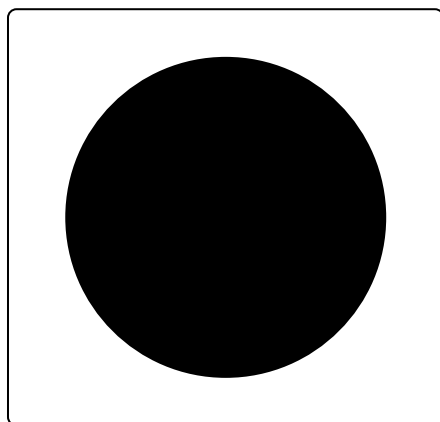

Domecamera-module
Module de caméra dôme
Dome-Kameramodul
Dome camera module
Modul stropnej kamery (typu "dome")

10-361

Productinformatie
Information de produit
Produktinformation
Product information
Informácie o výrobku

03 Nederlands

10 Français

17 Deutsch

24 English

31 Slovenčina

1. INHOUD VERPAKKING

- 1 x domecamera-module 10-361
- 1 x inbusleutel
- 4 x bevestigingsmoer M4
- 1 x schroevendraaier met rond handvat
- 3 x tussenfolie 0,5 mm
- 1 x productinformatie "Domecamera-module 10-361"

2. VEILIGHEIDSWAARSCHUWINGEN



- Let op de klimatologische omstandigheden temperatuur en luchtvochtigheid.
- Zet de camera niet recht in de zon.
- Aan de voorwaarden wat betreft elektriciteit moet worden voldaan.
- Ga voorzichtig om met het toestel. Laat de camera niet vallen om schade te voorkomen.
- Vermijd krachtige schokken of trillingen.
- Richt de camera ook niet rechtstreeks tegen de zon in! Dit zou hem beschadigen omdat de beeldsensor zo kan uitvallen.
- Montage, installatie en inbedrijfstelling mogen enkel door professionele elektro-installateurs worden uitgevoerd!
- Tracht de camera niet op eigen houtje te repareren. Enkel technici en de klantendienst mogen reparaties uitvoeren.
- U mag dit toestel niet uit elkaar nemen. Binnenin de camera zitten geen onderdelen die de gebruiker moet onderhouden.

3. BEOOGD GEBRUIK

De domecamera-module 10-361 is een afzonderlijke functionele module voor gebruik in modulaire buitenposten.

4. KORTE OMSCHRIJVING

- De beeldsensor met hoge resolutie maakt dat alle beeldpunten optimaal worden geregeld. Door de uiterst hoge lichtgevoeligheid geeft de camera kleuren en details uitstekend weer, ook bij sterk contrast en tegenlicht.
- Het uitgangsniveau van het 2-draadse videosignaal van -3 dB tot 9 dB is manueel instelbaar.

5. TECHNISCHE GEGEVENS

5.1. Dome-camera

| | |
|--|--|
| Voedingsspanning | +26 V / DC (uit P-ader) |
| Behuizing Koepel | Geanodiseerd aluminium Kleurloos acrylglas, nanovergrendeld |
| H x B x D | 125 x 105 x 42 mm |
| Gewicht | 455 g |
| Toegelaten omgevingstemperatuur | -10°C tot +50°C |
| Ingangsstroom in rust | I(a) = 0 mA I(P) = 60 mA |
| Maximale ingangsstroom | I(Pmax) = 60 mA |
| Camera Beeldsensor Resolutie Lichtgevoeligheid Brandpuntsafstand Detectiehoek | Black Light Compensation (BLC), Auto Gain Control (AGC), Auto White Balance (AWB) 0,8 cm (1/3 inch) DPS 700 lijnen (TVL) 0,002 lux / F 1,2 f = 3,6 mm ca. 90° |
| 6-draadstechniek vereist! | |

5.2. Tweedraadse videozender

| | |
|--------------------------------------|---|
| Voedingsspanning | +24 V ± 8 % (voedings- en besturingsapparaat) |
| Ingangsstroom in rust | I(a) = 0 mA, I(P) = 17 mA |
| Maximale ingangsstroom | I(Pmax) = 300 mA |
| Beschermingsgraad | IP20 |
| Toegelaten omgevingstemperatuur | -20 ... +50°C |
| Behuizing | Kunststof |
| Afmetingen (in mm) | H 52 x B 52 x D 23 |
| Gewicht | 35 g |
| Geïntegreerde voeding voor de camera | 12 V DC, maximaal 250 mA |
| Video-ingang (asymmetrisch) | -3 dB ... +9 dB, manueel instelbaar |
| Video-uitgang (symmetrisch) | samengesteld videosignaal 75 Ω, 0,7 - 2 Vss |
| Uitgangsimpedantie (symmetrisch) | 1 Vss bij 100 Ω |
| Maximale videouitgangsspanning | 3 Vss bij 100 Ω |

6. OVERZICHT

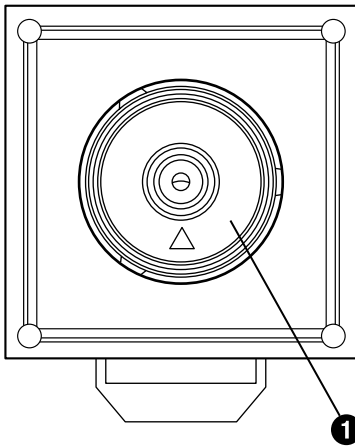

- 1 Domecamera
- 2 Geïntegreerde tweedraadse videozender 10-498
- 3 Klemmen bus en video

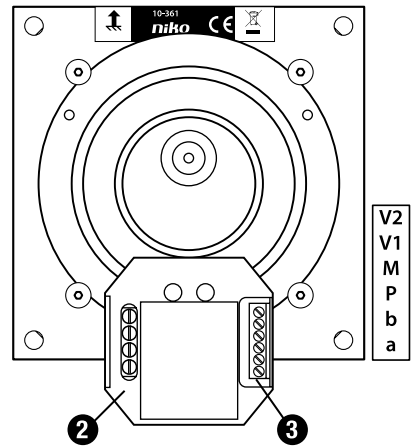

7. MONTAGE

7.1. Vereisten wat betreft de plaats van montage

- Schadelijke omgevingsomstandigheden kunnen de levensduur verkorten of storingen veroorzaken.
- Monteer de camera-module niet op plaatsen die zijn blootgesteld aan regen of waar de zon op schijnt. Waterdruppels op de koepel van de camera kunnen erg nadelig zijn voor de beeldkwaliteit.

Monteer en gebruik de camera-module niet op plaatsen:

- die erg stoffig of vuil zijn,
- waar veel water- of oliedamp hangt (bv. in een keuken),
- waar de zon recht op schijnt,
- waar de omgevingstemperatuur niet geschikt is (vgl. technische gegevens),
- met krachtige stralingsbronnen (bv. röntgenstraling, radiozendmast of magnetische velden),
- met corrosieve gassen of zout water.

7.2. Inbouwpositie



Let op de inbouwpositie. De pijl op het typeplaatje moet naar boven wijzen.

8. AANSLUITEN VAN DE MODULE

8.1. ... in combinatie met display-module 10-362

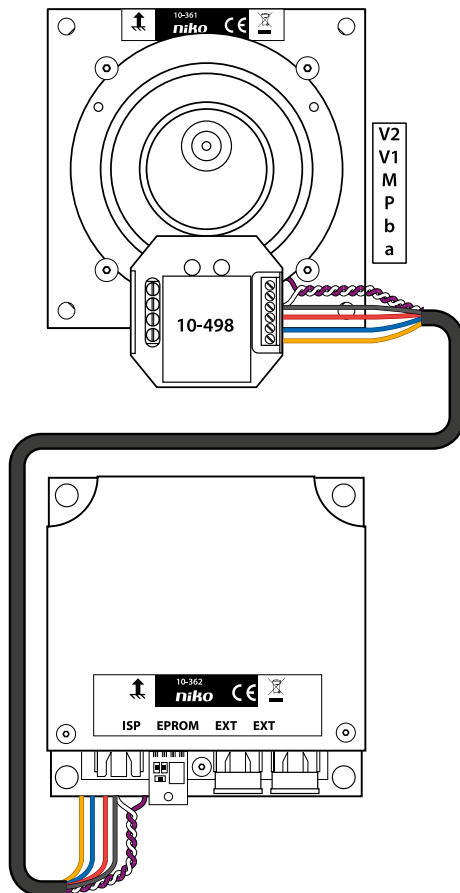

Het videosysteem (V1, V2) wordt op de tweedraadse videozender aangesloten.

Klemmen **b** en **M** zijn een jumper naar het voedings- en besturingsapparaat.

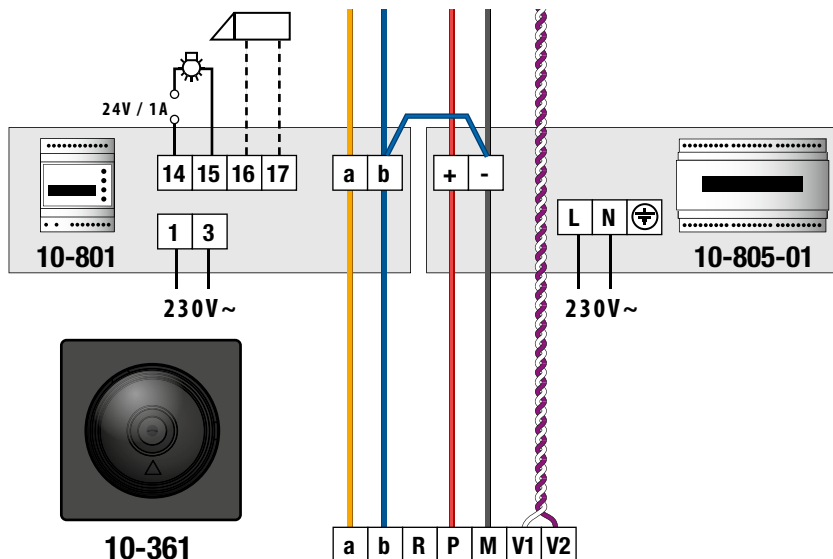

9. INGEBRIJKNAMME

► Installeer het systeem eerst volledig en sluit pas dan de spanning aan.



V1 en V2 mogen niet met P-, a- of b-aders worden verbonden.
Wanneer u de video-aders V1 (+) en V2 (-) aansluit, moet u op de polariteit letten.

- Controleer de a-, b- en P-aders om beurten op kortsluitingen.
- Zet de netspanning op.

10. INSTELLINGEN

Oriëntatie van de camera instellen

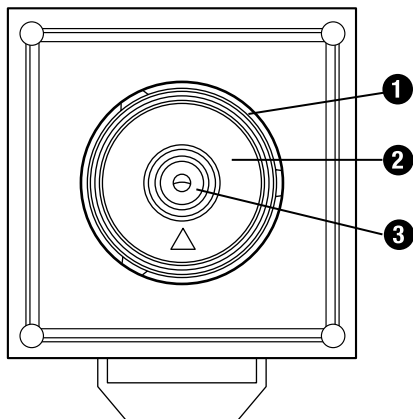

De camera is van buitenaf toegankelijk waardoor het toestel niet gedemonteerd hoeft te worden om de oriëntatie van de camera in te stellen.

- ▶ Schroef de behuizingsring los **1**
- ▶ Verwijder de transparante koepel
- ▶ Draai de bevestigingsring van de camera **2** los in tegenwijzerzin tot de camera beweegbaar is **3**
- ▶ Stel de kijkrichting in en controleer deze oriëntatie op een binnenstation

! zorg ervoor dat de privacy van anderen gerespecteerd wordt en de camera enkel eigen privaat domein bekijkt!

- ▶ Draai de bevestigingsring van de camera terug vast in wijzerzin
- ▶ Plaats de transparante koepel en schroef de behuizingsring terug vast

11. MONTAGE EN AANSLUITEN TWEEDRAADSE VIDEOZENDER

11.1. Totaalbeeld van het toestel

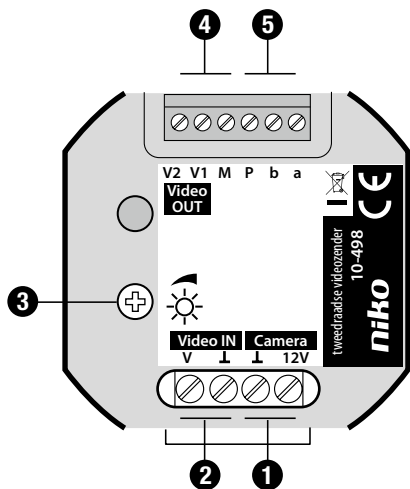

- 1 Aansluitklemmen cameravoeding
- 2 Aansluitklemmen video-ingang (coax)
- 3 Regelknop voor de helderheid
- 4 Aansluitklemmen video
- 5 Aansluitklemmen bus



OPGELET !

De videozender is uitgerust met een thermische beveiliging. Deze schakelt de uitgangsspanning bij hoge belasting uit. Let op de klimatologische omstandigheden. Zorg voor een goede ventilatie. Het toestel valt uit door water. Doe het nodige zodat er in het toestel geen water binnensijpelt.

11.2. Aansluiten tweedraadse videozender

| Aansluitklemmen | Aansluitdraden | |
|---------------------|----------------------------|---------------------|
| | Doorsnede van draden | Diameter van draden |
| Video en bus | 0,07 - 1,5 mm ² | 0,3 - 1,4 mm |
| Video-ingang (coax) | 0,07 - 2,0 mm ² | 0,3 - 1,6 mm |

Maximumaantal draden per klemcontact: 2 x 0,8 mm, 3 x 0,6 mm.

- Sluit extra aders aan met hulpklemmen.
- Gebruik in een klemcontact enkel aansluitdraden uit hetzelfde materiaal en met dezelfde diameter.

11.3. Snoer van de camera klaarmaken en aansluiten

Om een videoapparaat te kunnen aansluiten, moet u een snoer als volgt voorbereiden:

- ▶ Snij de videoconnector af.
- ▶ Strip de ader en de buitengeleider.
- ▶ Verdraai de buitengeleider.
- ▶ Sluit de geleider aan:
 - ader op klem **V**
 - buitengeleider op klem **L**

12. WAARSCHUWINGEN VOOR INSTALLATIE

- De installatie moet worden uitgevoerd door een professionele elektro-installateur en volgens de geldende voorschriften.
- Deze handleiding moet aan de gebruiker worden overhandigd. Het moet bij het dossier van de elektrische installatie worden gevoegd en worden overgedragen aan eventuele nieuwe eigenaars. Bijkomende exemplaren zijn verkrijgbaar via de website of supportdienst van Niko. Op de Niko website is altijd de meest recente handleiding van het product terug te vinden.
- Tijdens de installatie moet rekening gehouden worden met (niet-limitatieve lijst):
 - de geldende wetten, normen en reglementen.
 - de stand van de techniek op het moment van de installatie.
 - deze handleiding die alleen algemene bepalingen vermeldt en moet worden gelezen in het kader van elke specifieke installatie.
 - de regels van goed vakmanschap.

 Dit product voldoet aan alle toepasselijke Europese richtlijnen en verordeningen. Indien van toepassing, vind je de EG-verklaring van overeenstemming met betrekking tot dit product op www.niko.eu.

13. NIKO SUPPORT

Heb je twijfel? Of wil je het product omruilen in geval van een eventueel defect? Neem dan contact op met je groothandel of de Niko supportdienst:

- België: +32 3 778 90 80
- Nederland: +31 880 15 96 10

Contactgegevens en meer informatie vind je op www.niko.eu onder de rubriek "Hulp en advies".

14. GARANTIEBEPALINGEN

- De garantietermijn bedraagt vier jaar vanaf leveringsdatum. Als leveringsdatum geldt de factuurdatum van aankoop van het product door de consument. Als er geen factuur voorhanden is, geldt de productiedatum.
- De consument is verplicht Niko schriftelijk te informeren over het gebrek aan overeenstemming, en dit uiterlijk binnen de twee maanden na vaststelling.
- In geval van een gebrek aan overeenstemming heeft de consument enkel recht op een kosteloze herstelling of vervanging van het product, wat door Niko bepaald wordt.
- Niko is niet verantwoordelijk voor een defect of schade als gevolg van een foutieve installatie, oneigenlijk of onachtzaam gebruik, een verkeerde bediening, transformatie van het product, onderhoud in strijd met de onderhoudsvoorschriften of een externe oorzaak zoals vochtshade of schade door overspanning.
- De dwingende bepalingen in de nationale wetgeving over de verkoop van consumptiegoederen en de bescherming van consumenten in landen waar Niko rechtstreeks of via zuster- of dochtervennootschappen, filialen, distributeurs, agenten of vaste vertegenwoordigers verkoopt, hebben voorrang op bovenstaande bepalingen.



Dit product mag u niet bij het ongesorteerd afval gooien. Breng uw afgedankt product naar een containerpark of een erkend verzamelpunt. Net als producenten en importeurs speelt ook u een belangrijke rol in de bevordering van sortering, recycling en hergebruik van afgedankte elektrische en elektronische apparatuur. Om de ophaling en verwerking te kunnen financieren, heft de overheid in bepaalde gevallen een recyclingbijdrage (inbegrepen in de aankoopprijs van dit product).

1. CONTENU DE L'EMBALLAGE

- 1 x module de caméra dôme 10-361
- 1 x clé Allen
- 4 x écrou de fixation M4
- 1 x tournevis à poignée ronde
- 3 x film intercalaire 0,5 mm
- 1 x information de produit "Module de caméra dôme 10-361"

2. AVERTISSEMENTS DE SÉCURITÉ



- Faites attention aux conditions atmosphériques de température et d'humidité de l'air.
- Ne placez pas la caméra directement sous le soleil.
- Conformez-vous aux exigences en matière d'électricité.
- Manipulez l'appareil avec précaution. Ne laissez pas tomber la caméra, pour éviter de l'endommager.
- Évitez les chocs ou vibrations violents.
- Ne dirigez pas non plus la caméra directement vers le soleil ! Cela provoquerait des dégâts du fait que le capteur d'images peut, de ce fait, tomber en panne.
- Le montage, l'installation et la mise en service ne peuvent être effectués que par des électriciens diplômés !
- Ne tentez pas de réparer la caméra vous-même. Seuls un installateur électro professionnel et le service clients peuvent effectuer des réparations.
- Vous ne pouvez pas démonter cet appareil. La caméra ne comporte aucun composant devant subir un entretien par l'utilisateur.

3. USAGE VISÉ

Le module de caméra dôme 10-361 est un module fonctionnel distinct, pour utilisation dans des postes extérieurs modulaires.

4. BRÈVE DESCRIPTION

- Le capteur d'images à haute résolution permet de régler de manière optimale tous les points de l'image. Du fait de sa très haute sensibilité à la lumière, la caméra restitue excellentement les couleurs et les détails, même en cas de fort contraste et en contre-jour.
- Le niveau de sortie du signal vidéo à 2 fils peut être réglé manuellement de -3 dB à 9 dB.

5. DONNÉES TECHNIQUES

5.1. Caméra dôme

| | |
|---------------------------------|---|
| Tension d'alimentation | +26 V / DC (sur le conducteur P) |
| Boîtier | Aluminium anodisé |
| Coupole | Verre acrylique non teinté, scellement nano |
| H x l x P | 125 x 105 x 42 mm |
| Poids | 455 g |
| Température ambiante admissible | -10°C à +50°C |
| Courant d'entrée en repos | I(a) = 0 mA I(P) = 60 mA |
| Courant d'entrée maximum | I(Pmax) = 60 mA |
| Caméra | Black Light Compensation (BLC), Auto Gain Control (AGC), Auto White Balance (AWB) |
| Capteur d'images | 0,8 cm (1/3 inch) DPS |
| Résolution | 700 lignes (TVL) |
| Sensibilité à la lumière | 0,002 lux / F 1,2 |
| Distance focale | f = 3,6 mm |
| Angle de détection | environ 90° |
| Technique à 6 fils requise ! | |

5.2. Émetteur vidéo à deux fils

| | |
|------------------------------------|--|
| Tension d'alimentation | +24 V ± 8 % (appareillage d'alimentation et de commande) |
| Courant d'entrée en repos | I(a) = 0 mA, I(P) = 17 mA |
| Courant d'entrée maximum | I(Pmax) = 300 mA |
| Degré de protection | IP20 |
| Température ambiante admissible | -20 ... +50°C |
| Boîtier | Plastique |
| Dimensions (en mm) | H 52 x l 52 x P 23 |
| Poids | 35 g |
| Alimentation intégrée de la caméra | 12 V DC, 250 mA au maximum |
| Entrée vidéo (asymétrique) | -3 dB ... +9 dB, réglage manuel |
| Sortie vidéo (symétrique) | signal vidéo composite 75 Ω, 0,7 - 2 Vss |
| Impédance de sortie (symétrique) | 1 Vss pour 100 Ω |
| Tension de sortie vidéo maximale | 3 Vss pour 100 Ω |

6. SYNTHÈSE

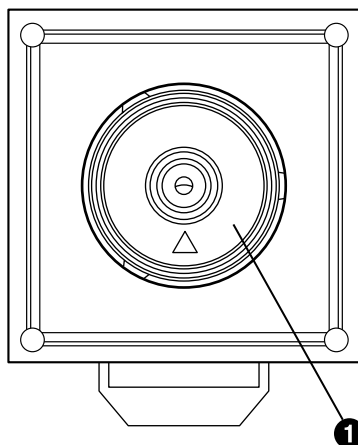

- ❶ **Caméra dôme**
- ❷ **Émetteur vidéo à deux fils intégré 10-498**
- ❸ **Bornes de bus et vidéo**

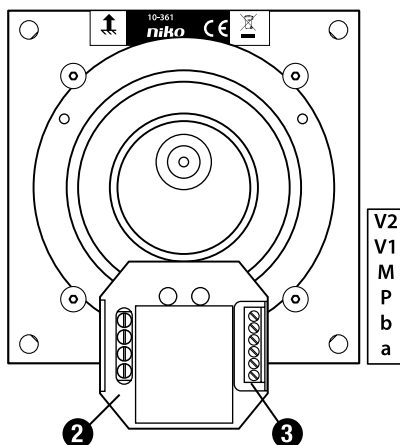

7. MONTAGE

7.1. Exigences relatives à l'endroit du montage

- Des conditions atmosphériques défavorables peuvent abrégier la durée de vie ou être la cause de perturbations.
- Ne montez pas le module de caméra à des endroits exposés à la pluie ou au soleil. Des gouttes d'eau sur la coupole de la caméra peuvent dégrader fortement la qualité de l'image.

Ne montez et n'utilisez pas le module de caméra en des endroits :

- très poussiéreux ou sales,
- où règne une vapeur d'eau ou d'huile importante (p.ex. dans une cuisine),
- où elle est directement exposée au soleil,
- où la température ambiante ne convient pas (voir données techniques),
- soumis à de puissantes sources de rayonnement (p.ex. rayonnement X, mat émetteur de radio ou champs magnétiques),
- soumis à des gaz corrosifs ou à l'eau salée.

7.2. Position d'encastrement



Faites attention à la position d'encastrement. La flèche présente sur la plaquette de type doit être orientée vers le haut.

8. RACCORDEMENT DU MODULE

8.1. ... en combinaison avec le module d'écran 10-362

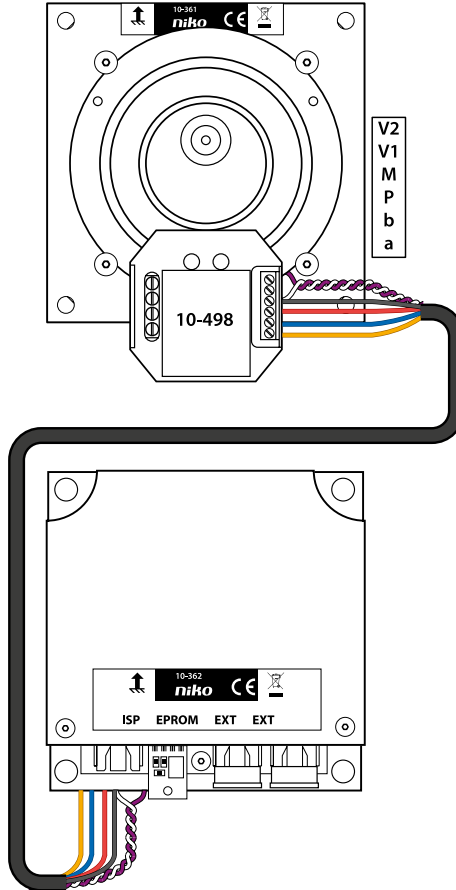

Le système vidéo (V1, V2) est raccordé à l'émetteur vidéo à deux fils.

Les bornes **b** et **M** sont un cavalier vers l'appareillage d'alimentation et de commande.

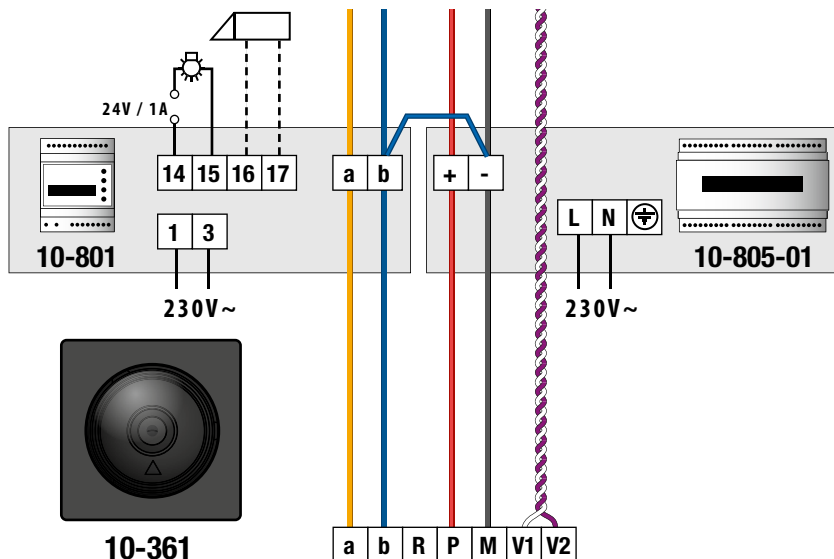

9. MISE EN SERVICE

► Installez d'abord entièrement le système et ne raccordez qu'ensuite la tension.



V1 et V2 ne peuvent pas être connectés à des conducteurs P, a ou b.
 Veillez à respecter la polarité lorsque vous raccordez les conducteurs vidéo V1 (+) et V2 (-).

- Vérifiez à tour de rôle si les conducteurs a, b et P ne sont pas en court-circuit.
- Branchez la tension réseau.

10. RÉGLAGES

Régler l'orientation de la caméra

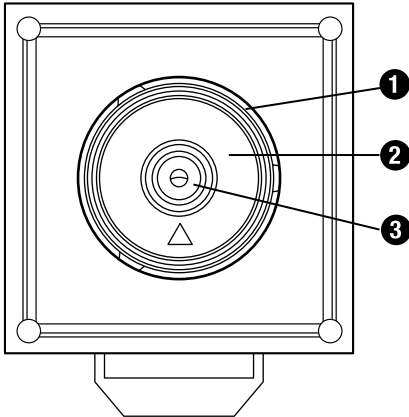

La caméra est accessible de l'extérieur, l'appareil ne doit donc pas être démonté pour régler son orientation.

- ▶ Dévissez l'anneau du boîtier ①
- ▶ Enlevez la coupole transparente.
- ▶ Dévissez l'anneau de fixation de la caméra ② dans le sens inverse des aiguilles d'une montre, jusqu'à ce que la caméra puisse bouger. ③
- ▶ Réglez la direction d'observation et contrôlez cette orientation sur un poste intérieur.

! Veillez à respecter la vie privée d'autrui et de n'orienter la caméra que vers votre propriété.

- ▶ Revissez l'anneau de fixation de la caméra dans le sens des aiguilles d'une montre.
- ▶ Remplacez la coupole transparente et revissez l'anneau du boîtier.

11. MONTAGE ET RACCORDEMENT DE L'ÉMETTEUR VIDÉO À DEUX FILS

11.1. Vue globale de l'appareil

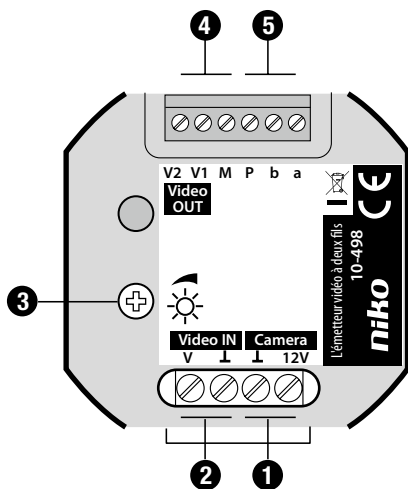

- ❶ Bornes de raccordement de l'alimentation de la caméra
- ❷ Bornes de raccordement de l'entrée vidéo (coax)
- ❸ Bouton de réglage de la luminosité
- ❹ Bornes de raccordement de la vidéo
- ❺ Bornes de raccordement du bus

ATTENTION !

L'émetteur vidéo est muni d'une sécurité thermique. Celle-ci coupe la tension de sortie en cas de charge élevée. Prenez garde aux conditions climatiques. Veillez à une bonne ventilation.

L'eau provoque des pannes de l'appareil. Faites le nécessaire pour que l'eau ne puisse pas s'infiltrer dans l'appareil.

11.2. Raccordement de l'émetteur vidéo à deux fils

| Fils de raccordement | | |
|------------------------|----------------------------|-------------------|
| Bornes de raccordement | Section des fils | Diamètre des fils |
| Vidéo et bus | 0,07 - 1,5 mm ² | 0,3 - 1,4 mm |
| Entrée vidéo (coax) | 0,07 - 2,0 mm ² | 0,3 - 1,6 mm |

Nombre maximal de fils par contact de borne : 2 x 0,8 mm, 3 x 0,6 mm

- Raccordez des fils supplémentaires à l'aide de bornes auxiliaires.
- N'utilisez que des fils de raccordement de même matière et de même diamètre dans un contact de borne.

11.3. Préparer et raccorder le câble de la caméra

Pour pouvoir raccorder un appareil vidéo, vous devez préparer le câble comme suit :

- ▶ Coupez le connecteur vidéo.
- ▶ Dénudez le conducteur et le conducteur extérieur.
- ▶ Torsadez le conducteur extérieur.
- ▶ Raccordez le conducteur :
 - conducteur sur la borne **V**
 - conducteur extérieur sur la borne **L**

12. MISES EN GARDE CONCERNANT L'INSTALLATION

- L'installation doit être effectuée par un installateur électro professionnel et dans le respect des prescriptions en vigueur.
- Ce mode d'emploi doit être remis à l'utilisateur. Il doit être joint au dossier de l'installation électrique et être remis aux nouveaux propriétaires éventuels. Des exemplaires supplémentaires peuvent être obtenus sur le site web ou auprès du service support de Niko.
- Il y a lieu de tenir compte des points suivants pendant l'installation (liste non limitative):
 - les lois, les normes et les réglementations en vigueur.
 - l'état de la technique au moment de l'installation.
 - ce mode d'emploi qui stipule uniquement des dispositions générales et doit être lu dans le cadre de toute installation spécifique.
 - les règles de l'art.

CE Ce produit est conforme à l'ensemble des directives et règlements européens applicables. Le cas échéant, vous trouverez la déclaration CE de conformité relative à ce produit sur le site www.niko.eu.

13. SUPPORT DE NIKO

En cas de doute ou si vous voulez échanger le produit en cas de défaut éventuel, veuillez prendre contact avec votre grossiste ou avec le service support de Niko:

- Belgique: +32 3 778 90 80
- France: +33 820 20 66 25

Vous trouverez les coordonnées et de plus amples informations sur le site www.niko.eu, sous la rubrique "Aide et conseils".

14. DISPOSITIONS DE GARANTIE

- Le délai de garantie est de quatre ans à partir de la date de livraison. La date de la facture d'achat par le consommateur est considérée comme la date de livraison. En l'absence de facture, la date de fabrication est valable.
- Le consommateur est tenu de prévenir Niko par écrit de tout défaut de conformité, dans un délai maximum de deux mois après constatation.
- En cas de défaut de conformité, le consommateur peut uniquement prétendre à la réparation gratuite ou au remplacement gratuit du produit, selon l'avis de Niko.
- Niko ne peut être tenu pour responsable d'un défaut ou de dégâts résultant d'une installation fautive, d'une utilisation impropre ou négligente, d'une commande erronée, d'une transformation du produit, d'un entretien contraire aux consignes d'entretien ou d'une cause externe telle que de l'humidité ou une surtension.
- Les dispositions contraignantes de la législation nationale ayant trait à la vente de biens de consommation et à la protection des consommateurs des différents pays où Niko procède à la vente directe ou par l'intermédiaire d'entreprises sœurs, de filiales, de succursales, de distributeurs, d'agents ou de représentants fixes, prévalent sur les dispositions susmentionnées.



Ce produit ne peut pas être jeté avec les déchets non triés. Apportez vos équipements obsolètes électriques et électroniques à un point de collecte agréé. Tout comme les producteurs et importateurs, vous jouez un rôle important dans le triage, le recyclage et la réutilisation des appareils électriques et électroniques. Afin de pouvoir financer la collecte et le traitement écologique, les autorités imposent dans certains cas une cotisation de recyclage (comprise dans le prix d'achat de ce produit).



EMBALLAGES
CARTONS ET PAPIER
À TRIER

1. LIEFERUMFANG

- 1 x Dome-Kameramodul 10-361
- 1 x Winkelschraubendreher
- 4 x Befestigungsmutter M4
- 1 x Schraubendreher mit Rundgriff
- 3 x Distanzfolie 0,5 mm
- 1 x Produktinformation "Dome-Kameramodul 10-361"

2. SICHERHEITSHINWEISE



- Beachten Sie die klimatischen Bedingungen Temperatur und Luftfeuchte.
- Die Kamera darf nicht der direkten Sonneneinstrahlung ausgesetzt oder auf diese ausgerichtet werden.
- Die elektrischen Bedingungen sind einzuhalten.
- Seien Sie vorsichtig beim Umgang mit dem Gerät. Um Schäden zu vermeiden, darf die Kamera nicht fallen.
- Setzen Sie sie keinen starken Stößen oder Vibrationen aus.
- Richten Sie die Kamera nicht direkt gegen die Sonne! Dies würde zur Beschädigung der Kamera führen (Funktionsausfall des Bildsensors).
- Montage, Installation und Inbetriebnahme dürfen nur durch Elektrofachpersonal vorgenommen werden!
- Führen Sie keine eigenständigen Reparaturmaßnahmen an der Kamera durch. Reparaturen dürfen nur durch Fachpersonal und Kundendienst ausgeführt werden.
- Niemals dieses Gerät zerlegen. Im Inneren der Kamera befinden sich keine vom Anwender zu wartenden Teile.

3. BESTIMMUNGSGEMÄßER GEBRAUCH

Das Dome-Kameramodul 10-361 ist ein Funktionsmodul für modulare Außenstationen in individualisierter Bestückung.

4. KURZBESCHREIBUNG

- Durch den hochauflösenden Bildsensor werden alle Bildpunkte optimal geregelt. Die extrem hohe Lichtempfindlichkeit der Kamera sorgt für verbesserte Farb- und Detailwiedergabe auch bei starkem Kontrast und Gegenlicht.
- Der Ausgangspegel des 2-Draht-Videosignals von -3 dB bis 9 dB ist manuell einstellbar.

5. TECHNISCHE DATEN

5.1. Dome-Kamera

| | |
|-------------------------------|---|
| Versorgungsspannung | +26 V / DC (aus P-Ader) |
| Gehäuse | Aluminium eloxiert |
| Kuppel | Acrylglas farblos, nanoversiegelt |
| H x B x T | 125 x 105 x 42 mm |
| Gewicht | 455 g |
| Zulässige Umgebungstemperatur | -10°C bis +50°C |
| Eingangsstrom in Ruhe | I(a) = 0 mA I(P) = 60 mA |
| Maximaler Eingangsstrom | I(Pmax) = 60 mA |
| Kamera | Black Light Compensation (BLC), Auto Gain Control (AGC), Auto White Balance (AWB) |
| Bildsensor | 0,8 cm (1/3 inch) DPS |
| Auflösung | 700 Linien (TVL) |
| Lichtempfindlichkeit | 0,002 lux / F 1,2 |
| Brennweite | f = 3,6 mm |
| Erfassungswinkel | ca. 90° |
| 6-Drahttechnik erforderlich! | |

5.2. Videozweidrahtsender

| | |
|-----------------------|--|
| Versorgungsspannung | +24 V ± 8 % (Versorgungs- und Steuergerät) |
| Eingangsstrom in Ruhe | I(a) = 0 mA, I(P) = 17 mA |

| | |
|---|---|
| maximaler Eingangsstrom | $I(P_{max}) = 300 \text{ mA}$ |
| Schutzart | IP20 |
| zulässige Umgebungstemperatur | -20 ... +50°C |
| Gehäuse | Kunststoff |
| Abmaße (in mm) | H 52 x B 52 x T 23 |
| Gewicht | 35 g |
| Integrierte Spannungsversorgung für die Kamera | 12 V DC, maximal 250 mA -3 dB ... +9 dB, manuell einstellbar |
| Video-Eingang (unsymmetrisch) | FBAS-Signal 75 Ohm, 0,7 - 2 Vss |
| Video-Ausgang (symmetrisch) | 1 Vss bei 100 Ohm |
| maximale Videoausgangsspannung | 3 Vss bei 100 Ohm |

6. ÜBERSICHT

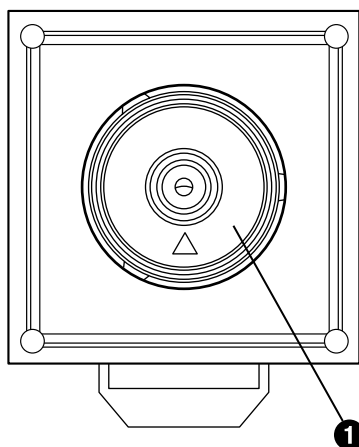

- 1 Kamera mit Kuppel
- 2 Integrierter Video-zwei-drahtsender 10-498
- 3 Klemmen Bus und Video

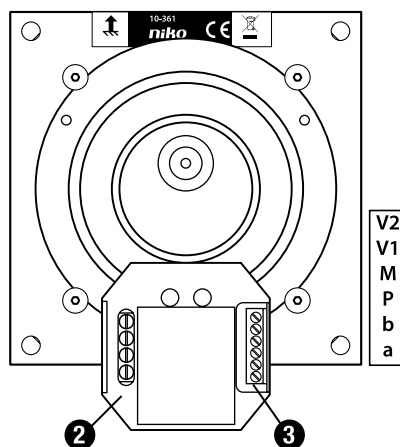

7. MONTAGE

7.1. Anforderungen an den Montageort

- Schädliche Umgebungsbedingungen können zu einer verkürzten Lebensdauer oder zu Fehlfunktionen führen.
- Montieren Sie die Kameramodule nicht an Orten, die direktem Regen oder direkter Sonneneinstrahlung ausgesetzt sind. Wassertropfen auf der Kuppel der Kamera können die Bildqualität stark beeinträchtigen.

Montieren und betreiben Sie die Kameramodule nicht an Orten mit:

- starker Staub- und Schmutzentwicklung,
- Wasserdampf oder Ölschwaden (z. B. Küche),
- direkter Sonneneinstrahlung,
- ungeeigneten Umgebungstemperaturen (vgl. Technische Daten),
- starken Strahlungsquellen (z. B. Röntgenstrahlung, Radiosender oder Magnetfelder),
- korrosiven Gasen oder Salzwasser.

7.2. Einbaulage



Beachten Sie die Einbaulage! Der Pfeil auf dem Typenschild muss nach oben zeigen!

8. ANSCHLIEßEN DER LEITUNGEN

8.1. ... in Verbindung mit Displaymodul 10-362

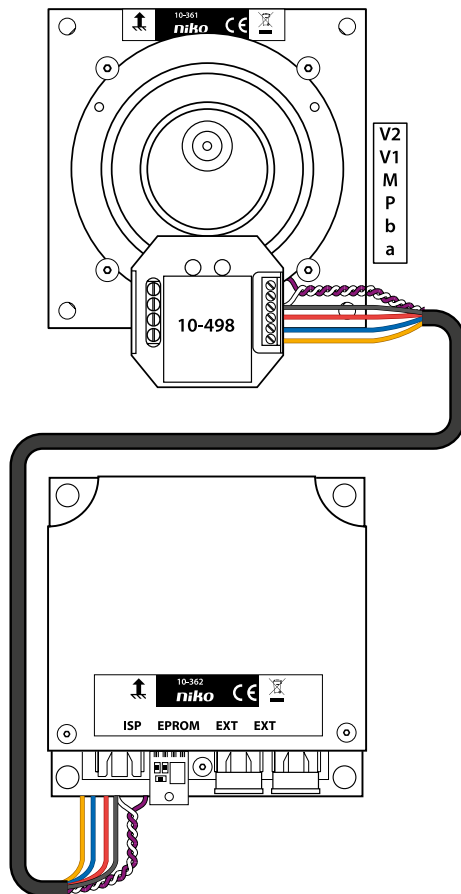

Der Anschluss des Videosystems (V1, V2) erfolgt am Videozweidrahtsender.

Klemmen **b** und **M** brücken am Versorgungs- und Steuergerät.

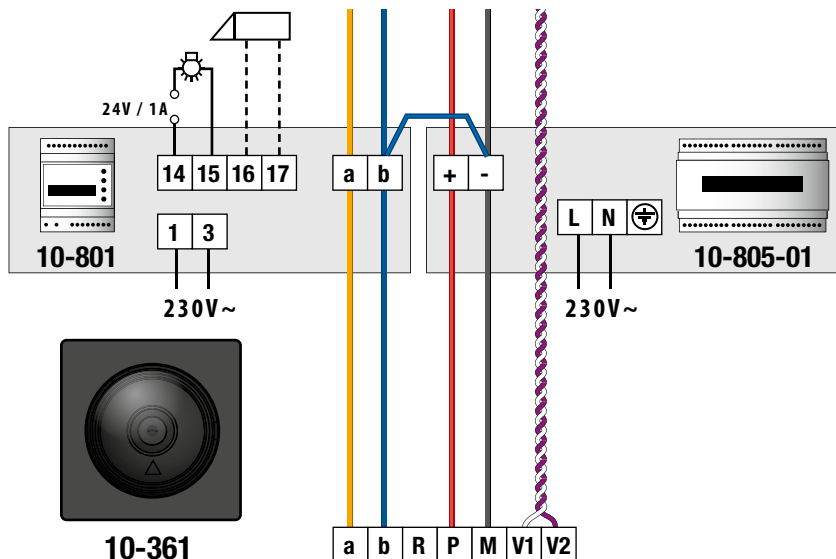

9. INBETRIEBNAHME

► **Erst die Anlage vollständig installieren, dann an Spannung anschließen.**



V1 und V2 dürfen nicht mit P-, a- oder b-Ader verbunden werden.
Beim Anschluss der Video-Adern V1 (+) und V2 (-) ist auf die Polung zu achten.

- Prüfen Sie die a-, b- und P-Ader gegeneinander auf Kurzschluss.
- Schalten Sie die Netzspannung ein.

10. EINSTELLUNGEN

Ausrichtung der Kamera einstellen

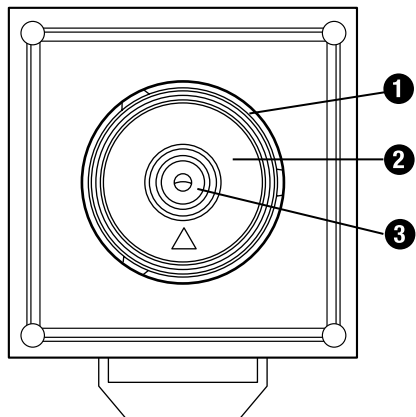

Die Kamera ist von außen zugänglich, wodurch das Gerät nicht demontiert werden muss, um die Ausrichtung der Kamera einzustellen.

- ▶ Lösen Sie den Gehäusering. **1**
- ▶ Entfernen Sie die transparente Kuppel.
- ▶ Lösen Sie den Befestigungsring der Kamera **2** entgegen dem Uhrzeigersinn, bis sich die Kamera bewegen kann **3**.
- ▶ Stellen Sie die Blickrichtung ein und kontrollieren Sie diese Ausrichtung an einer Innenstation.

! Sorgen Sie dafür, dass die Privatsphäre anderer Personen respektiert wird und die Kamera nur das eigene private Gelände erfasst.

- ▶ Drehen Sie den Befestigungsring der Kamera wieder im Uhrzeigersinn zu.
- ▶ Bringen Sie die transparente Kuppel an und schrauben Sie den Gehäuse ring wieder fest.

11. MONTAGE UND INSTALLATION DES VIDEOZWEIDRAHTSENDERS

11.1. Geräteübersicht

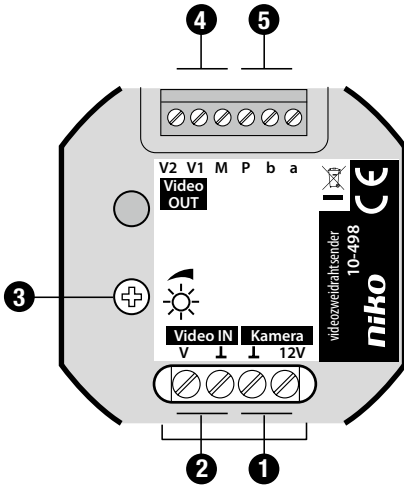

- ① Anschlussklemmen Kamera-Versorgung
- ② Anschlussklemmen Video-Eingang (Koax)
- ③ Helligkeitsregler
- ④ Anschlussklemmen Video
- ⑤ Anschlussklemmen Bus

ACHTUNG!

Hinweise zur Montage !

Der Videosender ist mit einer thermischen Sicherung ausgestattet. Diese schaltet die Ausgangsspannung bei hoher Belastung ab. Beachten Sie die klimatischen Bedingungen. Sorgen Sie für eine gute Belüftung.

Funktionsausfall durch Wasser.

Sorgen Sie durch geeignete Maßnahmen dafür, dass kein Wasser in das Gerät eindringt.

11.2. Anschließen des Videozweidrahtsenders

| Anschlussleitungen | | |
|----------------------|----------------------------|---------------------|
| Anschlussklemmen | Leitungsquerschnitt | Leitungsdurchmesser |
| Video und Bus | 0,07 - 1,5 mm ² | 0,3 - 1,4 mm |
| Video-Eingang (Koax) | 0,07 - 2,0 mm ² | 0,3 - 1,6 mm |

Max. Anzahl Drähte pro Klemmenkontakt: 2 x 0,8 mm, 3 x 0,6 mm

- Schließen Sie weitere Adern mit Hilfsklemmen an.
- Verwenden Sie nur Anschlussleitungen aus gleichem Material und mit gleichem Durchmesser in einem Klemmenkontakt.

11.3. Anschlusskabel der Kamera vorbereiten und anschließen

Für den Anschluss eines Videogerätes ist ein Videoanschlusskabel in folgender Weise vorzubereiten:

- ▶ Schneiden Sie den Videostecker ab.
- ▶ Isolieren Sie den Innenleiter und den Außenleiter ab.
- ▶ Verdrehen Sie den Außenleiter.
- ▶ Schließen Sie die Leiter an:
 - Innenleiter an Klemme **V**
 - Außenleiter an Klemme **I**

12. WARNHINWEISE FÜR DIE INSTALLATION

- Die Installation darf ausschließlich von einer Elektrofachkraft unter Berücksichtigung der geltenden Vorschriften ausgeführt werden.
- Diese Gebrauchsanleitung muss dem Benutzer ausgehändigt werden. Die Gebrauchsanleitung ist den Unterlagen der elektrischen Anlage beizufügen und muss auch eventuellen neuen Besitzern ausgehändigt werden. Zusätzliche Exemplare erhalten Sie über die Internetseiten von Niko oder über den Kundendienst von Niko.
- Beachten und berücksichtigen Sie bei der Installation unter anderem folgende Punkte:
 - die gültigen Gesetze, Normen und Richtlinien.
 - den Stand der Technik zum Zeitpunkt der Installation.
 - die in dieser Gebrauchsanleitung aufgeführten Anweisungen, wobei diese Gebrauchsanleitung nur allgemein gültige Bestimmungen enthält, die für jede Anlage spezifisch angewendet werden müssen.
 - die allgemein anerkannten Regeln fachmännischer Arbeit.

 Dieses Produkt erfüllt alle anwendbaren europäischen Richtlinien und Verordnungen. Die für dieses Produkt zutreffende EG-Konformitätserklärung erhalten Sie gegebenenfalls unter www.niko.eu.

13. NIKO UNTERSTÜTZUNG

Bei Zweifel oder falls Sie bei einem eventuellen Defekt des Produkts noch Fragen bezüglich des Umtausches haben, dann nehmen Sie bitte Kontakt auf mit dem Kundendienst von Niko (Belgien: +32 3 778 90 80) oder wenden Sie sich an Ihren Großhändler. Kontaktdaten und weitere Informationen erhalten Sie im Internet unter www.niko.eu in der Rubrik "Unterstützung und Beratung".

14. GARANTIEBEDINGUNGEN

- Der Garantiezeitraum beträgt vier Jahre ab Lieferdatum. Als Lieferdatum gilt das Rechnungsdatum zum Zeitpunkt des Kaufs durch den Endverbraucher. Falls keine Rechnung mehr vorhanden ist, gilt das Produktionsdatum.
- Der Endverbraucher ist verpflichtet, Niko schriftlich über einen Produktmangel innerhalb von zwei Monaten nach dessen Feststellung zu informieren.
- Im Falle eines Mangels hat der Endverbraucher nur Recht auf kostenlose Reparatur oder Ersatz des Produkts. Eine Entscheidung darüber obliegt allein Niko.
- Niko ist nicht für Mängel oder Schäden verantwortlich, die durch fehlerhafte Installation, nicht bestimmungsgemäßen oder unsachgemäßen Gebrauch, durch falsche Bedienung, Anpassen/Ändern des Produktes, infolge von unsachgemäßer Wartung entgegen den Wartungsvorschriften oder die sich aus äußeren Umständen, wie beispielsweise infolge Feuchtigkeit oder Überspannung, ergeben.
- Zwingende Vorschriften der nationalen Gesetzgebung bezüglich des Verkaufs von Konsumgütern und zum Verbraucherschutz haben vor den obigen Bestimmungen Vorrang in den Ländern, in denen Niko direkt oder über seine Neben- oder Tochtergesellschaften, Filialen, Vertriebsstellen, Agenten oder über feste Vertreter verkauft.



Dieses Produkt darf nicht mit dem normalen Haus- bzw. Restmüll entsorgt werden. Das zu entsorgende Gerät muss zu einer Mülldeponie oder einer Sondermüllsammelstelle gebracht werden. Neben den Herstellern und Importeuren haben auch Sie als Verbraucher eine Verantwortung bei der Mülltrennung, dem Recycling und der Wiederverwertung von elektrischen und elektronischen Geräten die entsorgt werden sollen. Um die Entsorgung und Verarbeitung finanzieren zu können, hat die Regierung in bestimmten Fällen einen Recycling-Beitrag festgelegt, der im Kaufpreis dieses Produktes enthalten ist.

1. CONTENTS PACKAGING

| | |
|-----|---|
| 1 x | dome camera module 10-361 |
| 1 x | hexagonal key |
| 4 x | fixing nut M4 |
| 1 x | screwdriver with round handle |
| 3 x | liner 0.5 mm |
| 1 x | product information "Dome camera module 10-361" |

2. SAFETY WARNINGS



- Observe the climatic conditions, temperature and humidity.
- Do not place the camera directly in the sun.
- All electricity conditions must be met.
- Handle the device carefully. Do not drop the camera to prevent damage.
- Avoid powerful shocks or vibration.
- Also do not aim the camera directly into the sun! It could damage it, as that might cause the image sensor to fail.
- Mounting, installation and commissioning may only be carried out by qualified electricians!
- Do not try to fix the camera yourself. Only professionals and the customer service may perform repair work.
- Do not open the device. The camera does not contain any components which should be maintained by the user.

3. INTENDED USE

The dome camera module 10-361 is a separate functional module for use in modular external units.

4. SHORT DESCRIPTION

- The high-resolution image sensor ensures that all image points can be optimally adjusted. Thanks to the excellent high light sensitivity, the camera displays colours and details perfectly, also with strong contrast and backlight.
- The output level of the 2-wire video signal from -3 dB to 9 dB is manually adjustable.

5. TECHNICAL DATA

5.1. Dome-camera

| | |
|-------------------------------|---|
| Power supply voltage | +26 V / DC (from P-conductor) |
| Housing | Anodized aluminium |
| Dome | Colourless acrylic glass, nano water block |
| H x W x D | 125 x 105 x 42 mm |
| Weight | 455 g |
| Allowable ambient temperature | -10°C to +50°C |
| Input current in standby | I(a) = 0 mA I(P) = 60 mA |
| Maximum input current | I(Pmax) = 60 mA |
| Camera | Black Light Compensation (BLC), Auto Gain Control (AGC), Auto White Balance (AWB) |
| Image sensor | 0,8 cm (1/3 inch) DPS |
| Resolution | 700 lines (TVL) |
| Light sensitivity | 0,002 lux / F 1,2 |
| Focal length | f = 3,6 mm |
| Detection angle | approx. 90° |
| 6-wire technique required ! | |

5.2. Two-wire video transmitter

| | |
|--------------------------|---|
| Power supply voltage | +24 V ± 8 % (power supply and control device) |
| Input current in standby | I(a) = 0 mA, I(P) = 17 mA |
| Maximum input current | I(Pmax) = 300 mA |

| | |
|--|---|
| Protection degree | IP20 |
| Allowable ambient temperature | -20 ... +50°C |
| Housing | Plastic |
| Dimensions (in mm) | H 52 x W 52 x D 23 |
| Weight | 35 g |
| Integrated power supply for the camera | 12 V DC, up to 250 mA |
| Video input (asymmetric) | -3 dB ... +9 dB, manually adjustable |
| Video output (symmetrical) | composed video signal 75 Ω, 0,7 - 2 V _{ss} |
| Output impedance (symmetrical) | 1 V _{ss} at 100 Ω |
| Maximum video output voltage | 3 V _{ss} at 100 Ω |

6. OVERVIEW

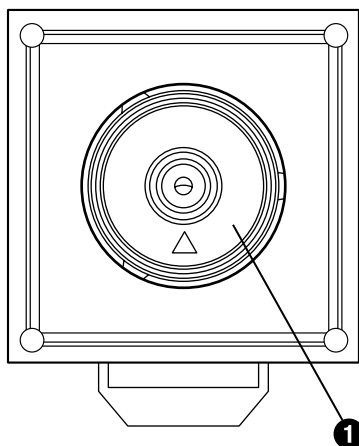

- 1 **Dome camera**
- 2 **Integrated two-wire video transmitter 10-498**
- 3 **Terminals bus and video**

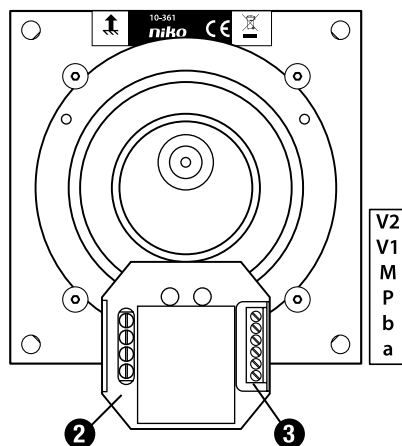

7. MOUNTING

7.1. Requirements regarding the location of the installation

- Harmful ambient conditions might reduce the lifespan or cause malfunctions.
- Do not mount the camera module in locations exposed to rain or direct sunlight. Water droplets on the dome of the camera could be detrimental to the image quality.

Do not mount and use the camera module in locations:

- which are very dusty or dirty,
- with a lot of water or oil vapour (e.g. in a kitchen),
- exposed to direct sunlight,
- with an unsuitable ambient temperature (see technical data),
- with powerful sources of radiation (e.g. X-radiation, radio transmitter or magnetic fields),
- with corrosive gases or salt water.

7.2. Flush-mounting position



Observe the flush-mounting position. The arrow on the nameplate must point upwards.

8. CONNECTING THE MODULE

8.1. ... in combination with display module 10-362

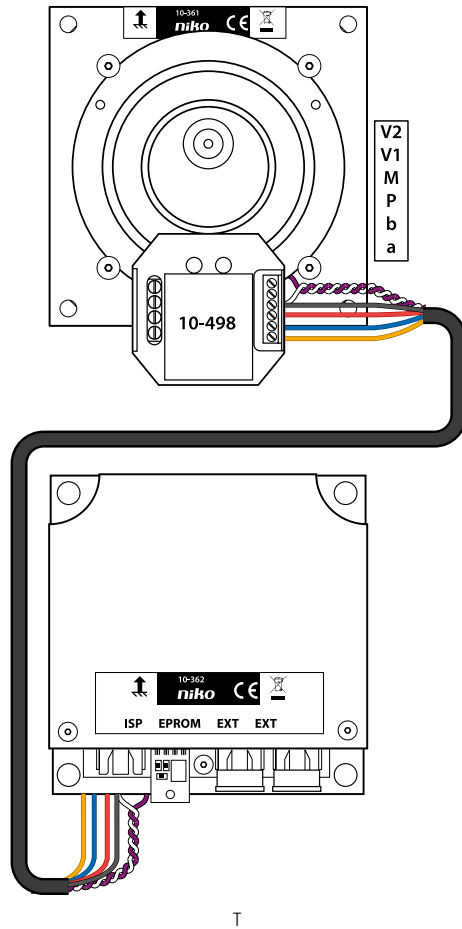

T



The video system (V1, V2) is connected to the two-wire video transmitter.

8.2. ... in combination with the audio module 10-360

Terminals **b** and **M** are a jumper to the power supply and control unit.

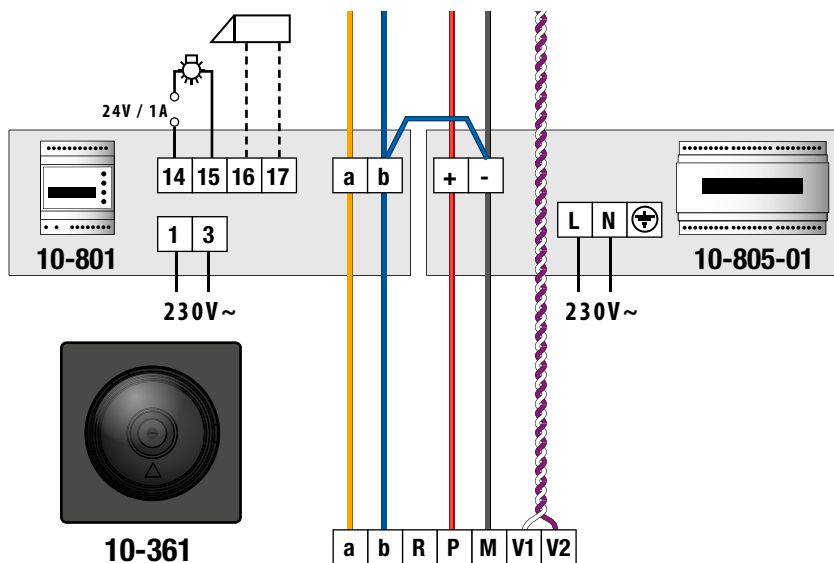

9. INITIAL ACTIVATION

► **First, completely install the system and only then adjust the voltage.**



V1 and V2 may not be connected to P-, a- or b-conductors.
When connecting the video wires V1 (+) and V2 (-), please ensure the correct polarity.

- In turn, check a-, b- and P-conductor against each other for short circuits.
- Switch on the mains voltage.

10. SETTINGS

Setting the camera orientation

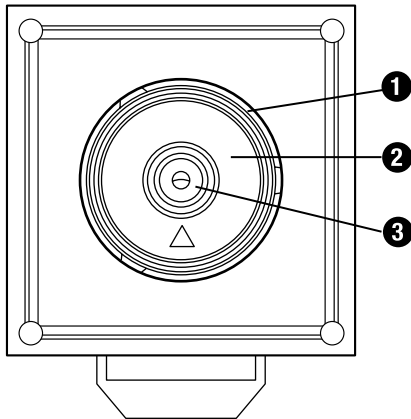

The camera can be accessed externally so the device does not need to be disassembled to set the camera orientation.

- ▶ Unscrew the housing ring **1**
- ▶ Remove the transparent dome
- ▶ Unscrew the camera's fixing ring **2** by rotating it anticlockwise until the camera can be moved **3**
- ▶ Set the viewing direction and check the orientation on an internal station

! make sure to respect the privacy of others by ensuring the camera only overlooks your own property

- ▶ Fasten the camera's fixing ring by rotating it clockwise
- ▶ Put the transparent dome back into place and screw on the housing ring

11. MOUNTING AND CONNECTION OF TWO-WIRE VIDEO TRANSMITTER

11.1. Overall picture of the device

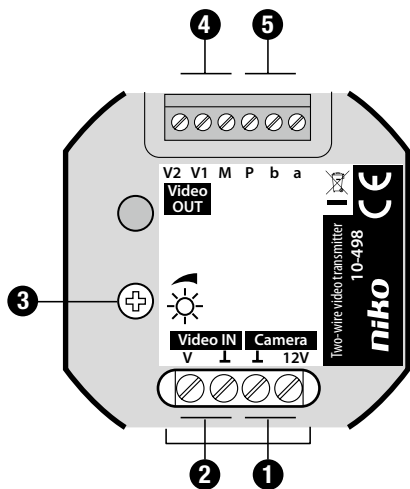

- ① Connection terminals camera power supply
- ② Connection terminals video input (coax)
- ③ Control button for brightness
- ④ Connection terminals video
- ⑤ Connection terminals bus



Attention!

The video transmitter is equipped with thermal protection. It switches off the output voltage in case of high load. Pay attention to the climatic conditions. Ensure proper ventilation. The device will cause the device to switch off. Take the appropriate steps to prevent water from seeping into the device.

11.2. Connection of two-wire video transmitter

| Connecting wires | | |
|----------------------|----------------------------|-------------------|
| Connection terminals | Wire cross-section | Diameter of wires |
| Video and bus | 0,07 - 1,5 mm ² | 0,3 - 1,4 mm |
| Video input (coax) | 0,07 - 2,0 mm ² | 0,3 - 1,6 mm |

Max. number of wires per terminal contact: 2 x 0.8 mm, 3 x 0.6 mm.

- Extra conductors can be connected using aid terminals.
- Only use connection wires from the same material and with the same diameter in a terminal contact.

11.3. Preparing and connecting camera cord

To connect a camera device, the cord must be prepared as follows:

- ▶ Cut off the video connector.
- ▶ Strip the conductor and the outer conductor.
- ▶ Twist the outer conductor.
- ▶ Connect the conductor:
 - conductor to terminal **V**
 - outer conductor on terminal **L**

12. WARNINGS REGARDING INSTALLATION

- The installation should be carried out by a registered installer and in compliance with the statutory regulations.
- This user manual should be presented to the user. It should be included in the electrical installation file, and it should be passed on to any new owners. Additional copies are available on the Niko website or via the Niko support service.

- During installation, the following should be taken into account (non-exhaustive list):
 - the statutory laws, standards and regulations.
 - the technology currently available at the time of installation.
 - this user manual, which only states general regulations and should therefore be read within the scope of each specific installation.
 - the rules of proper workmanship.

 This product complies with all of the relevant European guidelines and regulations. If applicable, you can find the EC declaration of conformity regarding this product at www.niko.eu.

13. NIKO SUPPORT

In case of doubt or for the specific exchange procedure in case of a possible defect, contact the Niko support service in Belgium at +32 3 778 90 80 or your wholesaler/installer. Contact details and more information can be found at www.niko.eu under the "Help and advice" section.

14. GUARANTEE PROVISIONS

- The period of guarantee is four years from the date of delivery. The delivery date is the invoice date of purchase of the product by the consumer. If there is no invoice, the date of production applies.
- The consumer is obliged to inform Niko in writing about the non-conformity, within two months after stating the defect.
- In case of a non-conformity, the consumer only has the right to a product repair or replacement free of charge, which shall be decided by Niko.
- Niko shall not be held liable for a defect or damage resulting from incorrect installation, improper or careless use, incorrect operation, transformation of the product, maintenance that does not adhere to the maintenance instructions or an external cause, such as damage due to moisture or overvoltage.
- The compulsory regulations of the national legislation concerning the sale of consumer goods and the protection of the consumer in the countries where Niko sells, directly or via sister companies, subsidiaries, chain stores, distributors, agents or permanent sales representatives, take priority over the above-mentioned rules and regulations.



Do not dump this product with the unsorted waste. Bring it to a recognised waste collection point. Together with producers and importers, you have an important role to play in the advancement of sorting, recycling and reusing discarded electrical and electronic appliances. In order to finance the waste collection and processing, the government levies a recycling contribution in some cases (included in the purchase price of this product).

1. OBSAH BALENIA

- 1 x modul stropnej kamery 10-361
- 1 x šesťhranný kľúč
- 4 x upevňovacia matica M4
- 1 x skrutkovač s okrúhlou rukoväťou
- 3 x vložka 0,5 mm
- 1 x informácie o výrobku "Modul stropnej kamery (typu "dome") 10-361"

2. BEZPEČNOSTNÉ UPOZORNENIA



- Dbajte na podmienky prostredia (teplota a vlhkosť).
- Kameru neinštalujte na miesto s priamym slnečným žiarením.
- Je potrebné splniť všetky podmienky pre elektroinštaláciu.
- Zaochádzajte so zariadením veľmi opatrne. Nenechajte kameru spadnúť na zem, aby nedošlo k jej poškodeniu.
- Vyhybajte sa silným otrasom, nárazom a vibráciám.
- Kamera nesmie byť nasmerovaná priamo do slnka. Mohlo by dôjsť k jej poškodeniu v dôsledku poruchy obrazového snímača.
- Montáž, inštaláciu a uvedenie do prevádzky môžu vykonávať len kvalifikovaní elektroinštalatéri!
- Nepokúšajte sa svojpomocne kameru opraviť. Opravné práce môžu vykonávať len odborníci a zákaznický servis.
- Neotvárajte zariadenie. Kamera neobsahuje žiadne komponenty, ktoré si vyžadujú údržbu zo strany používateľa.

Pre ďalšie bezpečnostné upozornenia si pozrite priložené informácie o výrobku týkajúce sa funkčných modulov v externých jednotkách.

3. ZAMÝŠLANÉ POUŽITIE

Modul stropnej kamery 10-361 je samostatný funkčný modul určený na použitie v modulárnych externých jednotkách.

4. STRUČNÝ OPIS

- Obrazový snímač s vysokým rozlíšením zabezpečuje, že všetky body obrazu môžu byť optimálne nastavené. Vďaka skvelej vysokej svetelnej citlivosti dokáže kamera dokonale zobrazovať farby a jednotlivé detaily. Aj pri výraznom kontraste a protisvetle.
- Výstupnú intenzitu 2-vodičového video signálu môžete manuálne nastaviť od -3 dB do 9 dB.

5. TECHNICKÉ ÚDAJE

5.1. Stropná kamera (typ "Dome")

| | |
|---|--|
| Sieťové napätie | +26 V / DC (z P vodiča) |
| Kryt okrúhly resp. guľovitý (typu "Dome") | Anodizovaný hliník Bezfarebné akrylové sklo, nano waterblock |
| V x Š x H | 125 x 105 x 42 mm |
| Hmotnosť: | 455 g |
| Prípustná prevádzková teplota | -10°C až + 50°C |
| Vstupný prúd v pohotovostnom režime | I(a) = 0 mA I(P) = 60 mA |
| Maximálny vstupný prúd | I(Pmax) = 60 mA |
| Kamera | kompenzácia protisvetla (Back Light Compensation – BLC), automatické vyrovnávanie citlivosti (Auto Gain Control – AGC), automatické vyváženie bielej |
| Obrazový snímač | 0,8 cm (1/3 palca) DPS |
| Rozlíšenie | 700 riadkov (TVL) |
| Svetelná citlivosť | 0,002 luxov / F 1,2 |
| Ohnisková vzdialenosť | f = 3,6 mm |
| Detekčný uhol | cca 90° |
| Je potrebná 6-vodičová technika! | |

5.2. Dvojvodičový video vysieláč

| | |
|--|--|
| Sieťové napätie | +24 V ± 8 % (zdroj napájania a ovládacie zariadenie) |
| Vstupný prúd v pohotovostnom režime | I(a) = 0 mA, I(P) = 17 mA |
| Maximálny vstupný prúd | I(Pmax) = 300 mA |
| Stupeň ochrany | IP 20 |
| Prípustná prevádzková teplota | -20 ... +50°C |
| Kryt | Plast |
| Rozmery (v mm) | V 52 x Š 52 x H 23 |
| Hmotnosť: | 35 g |
| Integrovaný zdroj napájania pre kameru | 12 V DC, do 250 mA |
| Video vstup (asymetrický) | -3 dB ... +9 dB, manuálne nastaviteľný |
| Video výstup (symetrický) | zložený video signál 75 Ω, 0,7 - 2 Vss |
| Výstupná impedancia (symetrická) | 1 Vss pri 100 Ω |
| Max. výstupné napätie video jednotky | 3 Vss pri 100 Ω |

6. PREHLAD

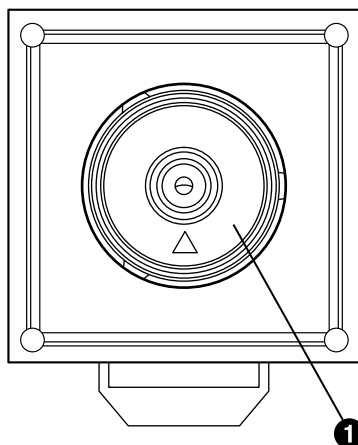

- 1 Stropná kamera
- 2 Integrovaný dvojvodičový video vysieláč 10-498
- 3 Zbernica so svorkami a videom

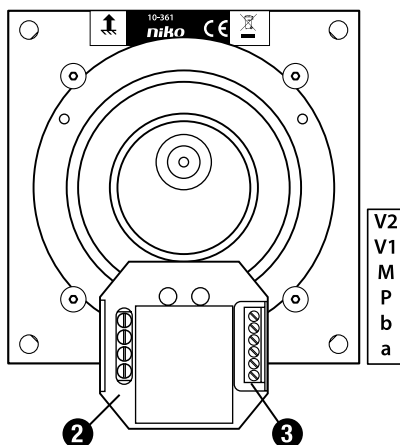

7. MONTÁŽ

7.1. Požiadavky týkajúce sa miesta inštalovania

- Škodlivé okolité podmienky prostredia môžu znížiť životnosť alebo spôsobiť poruchy.
- Nemontujte modul kamery na miesta kam dopadá dážď alebo priame slnečné žiarenie. Kvapky vody na kryte kamery by mohli vážne znehodnotiť kvalitu obrazu.

Nemontujte a nepoužívajte modul kamery na miestach:

- ktoré, sú veľmi prašné alebo špinavé;
- s veľkým množstvom vody alebo olejovými výparmi (napr. v kuchyni);
- vystavených priamemu slnečnému žiareniu,
- s nevhodnou teplotou prostredia (viď. technické údaje);
- so silnými zdrojmi žiarenia (napr. röntgenové žiarenie, rádio vysieláče alebo magnetické polia);
- s koroziívnymi plynmi alebo slanou vodou.

7.2. Poloha pre zapustenú montáž



Dbajte na polohu pre zapustenú montáž. Šípka na menovke musí ukazovať smerom dohora.

8. PRIPOJENIE MODULU

8.1. ... spolu s modulom displeja 10-360

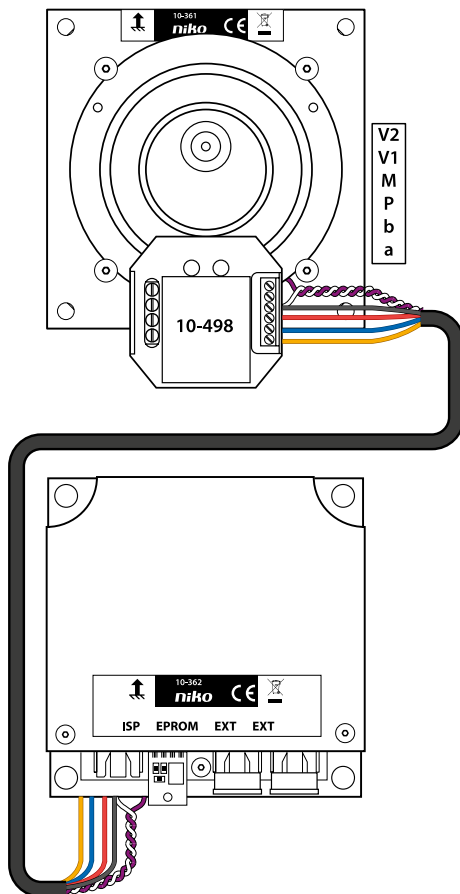

Videosystém (V1, V2) je pripojený na dvojvodičový video vysieláč.

8.2. spolu s audio modulom 10-360

Svorky **b** a **M** sú prepojkou k zdroju napájania a riadiacej jednotke.

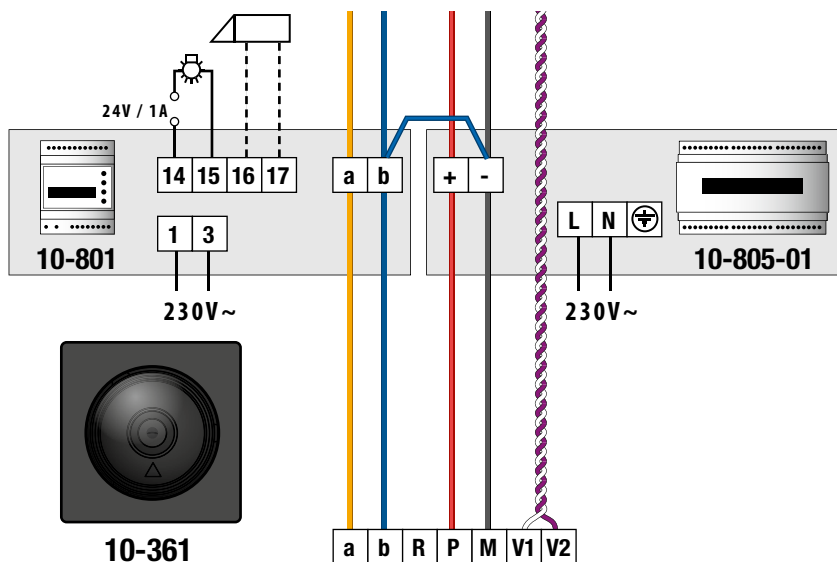

9. PRVOTNÁ AKTIVÁCIA

► Najprv úplne nainštalujte systém a až potom nastavte napätie.



V1 a V2 nesmú byť pripojené na nasledovné vodiče: P, a, b.
Pri pripájaní vodičov videa V1 (+) a V2 (-) dbajte na polaritu.

- Nezabudnite navzájom skontrolovať vodiče a, b a P, či nedochádza k skratu.
- Zapnite napájanie zo siete.

10. NASTAVENIA

Nastavenie orientácie kamery

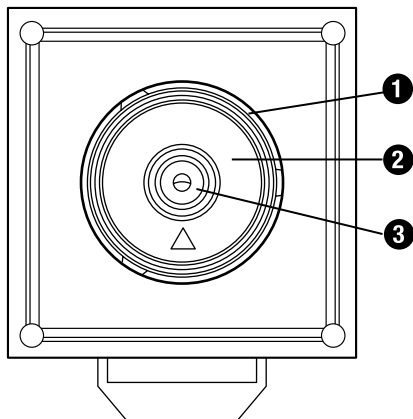

Kamera je prístupná zvonka, takže na to, aby ste nastavili orientáciu kamery, zariadenie nemusíte rozoberať.

- ▶ Odskrutkujte krúžok krytu. **1**
- ▶ Odstráňte priehľadný vrchný kryt.
- ▶ Odskrutkujte upevňovací krúžok kamery **2** otáčaním proti smeru hodinových ručičiek, až kým sa s kamerou nebude dať hýbať. **3**
- ▶ Nastavte smer pohľadu kamery a skontrolujte orientáciu na vnútornej jednotke.

! Uistite sa, že rešpektujete súkromie ostatných tým, že zabezpečíte, aby kamera snímala len váš majetok.

- ▶ Upevnite upevňovací krúžok kamery späť otáčaním v smere hodinových ručičiek.
- ▶ Vložte priehľadný vrchný kryt späť na miesto a krúžok krytu priskrutkujte.

11. NAMONTOVANIE A PRIPOJENIE DVOJVODIČOVÉHO VIDEO VYSIELAČA

11.1. Základný obraz zariadenia

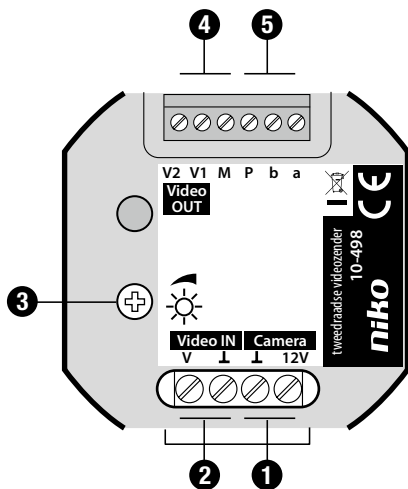

- 1 Pripojovacie svorky napájacieho zdroja
- 2 Pripojovacie svorky video vstupu (koaxiálny)
- 3 Tlačidlo na nastavenie jasu
- 4 Pripojovacie svorky video jednotky
- 5 Pripojovacie svorky zbernice



UPOZORNENIE!

Video vysielateľ je vybavený tepelnou ochranou. V prípade prívysokej záťaže odpojí výstupné napätie. Dbajte na podmienky prostredia. Zabezpečte dostatočné vetranie. Zariadenie sa môže vypnúť. Prijmite potrebné opatrenia, aby voda neprenikla do zariadenia.

11.2. Pripojenie dvojvodičového video vysielča

| Prepojovacie vodiče | | |
|---------------------------|----------------------------|-----------------|
| Pripojovacie svorky | Prierez vodiča | Priemer vodičov |
| Video jednotka a zbernica | 0,07 - 1,5 mm ² | 0,3 - 1,4 mm |
| Video vstup (koaxiálny) | 0,07 - 2,0 mm ² | 0,3 - 1,6 mm |

Max. počet vodičov na kontakt svorkovnice: 2 x 0,8 mm, 3 x 0,6 mm.

- Dodatočné vodiče môžete pripojiť cez pomocné svorky.
- Na jednom kontakte svorkovnice používajte len vodiče s rovnakým priemerom vyrobené z rovnakého materiálu.

11.3. Pripravenie a zapojenie kamerového kábla

Pre pripojenie kamery je potrebné pripraviť kábel podľa nasledujúcich pokynov:

- ▶ Odrežte video konektor.
- ▶ Vodič (aj vonkajší vodič) odizolujte.
- ▶ Zakrúťte vonkajší vodič.
- ▶ Zapojte vodič:
 - vodič na svorku **V**
 - vonkajší vodič na svorku **I**

12. PRÁVNE UPOZORNENIA

- Inštaláciu musí vykonať kvalifikovaný odborník v súlade s platnými predpismi.
- Tento návod musí byť odovzdaný užívateľovi. Musí byť súčasťou dokumentácie o elektrickej inštalácii a musí byť odovzdaný každému novému užívateľovi. Ďalšie kópie návodu sú dostupné na web stránke NIKO alebo cez služby zákazníkom. Najnovší návod na inštaláciu tohto výrobku je k dispozícii na internetových stránkach NIKO.

- Počas inštalácie je potrebné brať do úvahy nasledovné (neobmedzuje sa iba na nasledovný zoznam):
 - aktuálne zákony, normy a vyhlášky.
 - aktuálny stav technológie v čase inštalácie.
 - tento návod, ktorý obsahuje iba všeobecné pravidlá, je potrebné použiť s ohľadom na špecifiká každej inštalácie.
 - pravidlá správnej inštalácie.

CE Tento výrobok spĺňa všetky relevantné Európske predpisy a nariadenia. V prípade potreby nájdete príslušné ES vyhlásenie o zhode na www.niko.eu.

13. NIKO TECHNICKÁ PODPORA

Ak máte otázky, obráťte sa na zastúpenie firmy Niko (Slovenská republika: +421 2 63 825 155) alebo váš veľkoobchod. Ďalšie informácie a kontakty nájdete na stránke www.niko.eu v sekcii "Pomoc a podpora".

14. ZÁRUČNÉ PODMIENKY

- Záručná doba je štyri roky od dátumu dodávky. Za dátum dodávky sa považuje dátum fakturácie alebo vydania iného daňového dokladu zákazníkov. Ak takýto doklad nie je k dispozícii, platí dátum výroby.
- Zákazník je povinný písomnou formou informovať Niko o poruche do dvoch mesiacov od jej objavenia.
- V prípade poruchy výrobku má zákazník nárok na bezplatnú opravu alebo výmenu (na základe posúdenia firmy Niko).
- Niko nenesie zodpovednosť za poruchu alebo poškodenie spôsobené nesprávnou inštaláciou, nesprávnym alebo nedbalým použitím, prepravou výrobku, nesprávnou údržbou, alebo vonkajšími vplyvmi ako sú zvýšená vlhkosť či prepätie.
- Záväznú zákony národnej legislatívy, týkajúce sa predaja tovaru a ochrany zákazníka platné v krajinách, kde sa predávajú výrobky Niko, priamo alebo cez sesterské či dcérske spoločnosti, refazce, distribútorov, agentov alebo stálych predajných zástupcov, sú nadriadené vyššie uvedeným pravidlám a nariadeniam.



Vyradený výrobok nevhadzujte do netriedeného odpadu. Prineste ho do oficiálnej zberne odpadu. Spoločne s výrobcami a importérmi máte dôležitú úlohu v rozvoji triedenia, recyklácie a opätovného použitia vyradených elektrických a elektronických prístrojov.

